

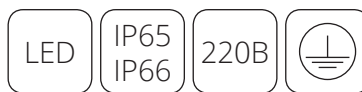

ЛЕД OZON SMD



Артикул	Найменування	Потужність, Вт	Світловий потік, лм	Кут розсіювання, град.	T _c , К
13008777	ЛЕД OZON LS-50Вт/740-65 SMD BL 77	50	6500	70×140	4000
13007977	ЛЕД OZON LS-90Вт/840-108 SMD GR 77	90	10800	120	4000
13008077	ЛЕД OZON LS-150Вт/840-180 SMD GR 77	150	18000	120	4000

СПЕЦИФІКАЦІЯ

Призначення освітлення вулиць, доріг, площ, автостоянок тощо	Драйвер	Philips
Клас енергоефективності	A+	
Середній термін служби, год. L80B10	50 000	Частота, Гц
Індекс кольоропередачі R _a	≥70; ≥80	50/60
Ступінь захисту (IP)	IP65; IP66	Номінальна напруга живлення, В
Група ризику RG	0	220 AC
Коефіцієнт потужності K _p	≥0,95	Робоча напруга живлення, В
Коефіцієнт пульсацій, %	1	100-305 AC
Матеріал	корпус – силумін	Термін служби драйвера, год.
Колір корпусу	GR – сірий	100 000
LED компоненти	Philips	Клас захисту від ураження ел. струмом
		І
		Діапазон робочих температур, від -30 до +45 °C
		Монтаж
		на кронштейн (50; 60 мм)
		Гарантія, роки
		5

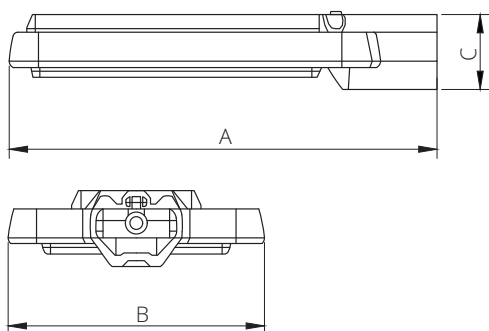

Модель	Розміри, мм		
	A	B	C
ЛЕД OZON LS-50Вт	405	166	79
ЛЕД OZON LS-90Вт	495	210	86
ЛЕД OZON LS-150Вт	495	295	86

